

T-SERT Tırnaklı Diş Tamir Ensert'ler

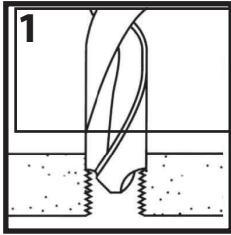

Montaj Şekli



Uygun matkap çapında kılavuz için ön delik açılır.

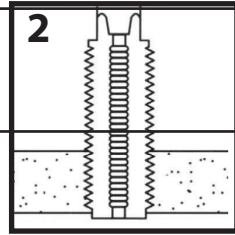

İnsertin dış çapında uygun kılavuz ile diş açılır.

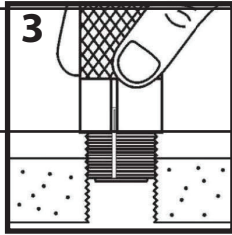

İnsert aparat ile yuvaya vidalanır.

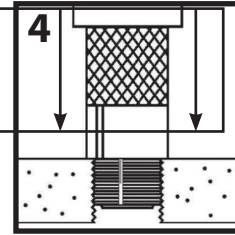

Takma aparatına üstten bir darbe uygulanarak tırnaklar yuvaya oturtulur.



İnsertin takılmış şeklinin üst görünümü

T-SERT Tırnaklı Diş Tamir İnsörtleri				
T-Sert İç Çap Ölçüsü	T.Sert Dış Çap Ölçüsü	2 Tırnaklı İnsört	4 Tırnaklı İnsört	İnsert
		Sipariş Kodu	Form C	Takma Aparatı
M3*0,50	M5*0,80	EN203	EN403	En003
M4*0,70	M6*0,75	EN204	EN404	En004
M5*0,80	M8*1,25	EN205	EN405	En005
M6*1,00	M10*1,25	EN206	EN406	En006
M8*1,25	M12*1,25	EN208	EN408	En008
M10*1,50	M14*1,50	EN210	EN410	En010
M12*1,75	M16*1,50	EN212	EN412	En012

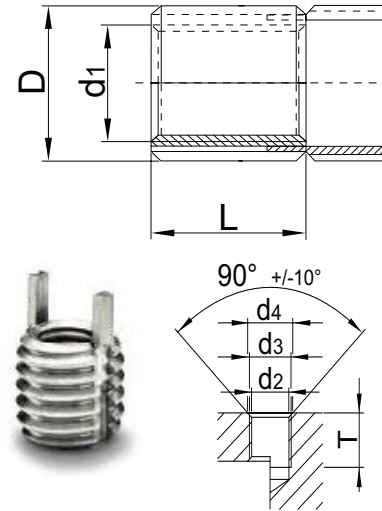

2 Tırnaklı Diş Tamir Enserti / Malzeme: Paslanmaz Çelik 1.4305 / AISI 303

Hafif Seri TNCM İki Tırnaklı İnsertler

İç Çap d1	Dış Çap D	Kodu	L ± 0,25	D ₂ Matkap Çapı	D ₃ 6H	D ₄ Havşa Çapı	T Min.	Turkcoil SiparişKodu
M2	M4x0,70	TNCM 2x0,4	3,00	3,3	M4x0,70	4,1	5,0	80020
M2,5	M4,5x0,75	TNCM 2,5x0,45	3,80	3,8	M4,5x0,75	4,6	5,5	80025
M3	M5x0,80	TNCM 3x0,5	4,25	4,4	M5x0,80	5,1	6,0	80030
M4	M6x0,75	TNCM 4x0,7	5,25	5,5	M6x0,75	6,1	7,5	80040

Standart Seri TNM İki Tırnaklı İnsertler

İç Çap d1	Dış Çap D	Sipariş Kodu	L ± 0,25	D ₂ Matkap Çapı	D ₃ 6H	D ₄ Havşa Çapı	T Min.	Turkcoil SiparişKodu
M5	M8x1,25	TNM 5x0,8	8,0	6,9	M8x1,25	8,25	10,5	80050
M6	M10x1,25	TNM 6x1	10,0	8,8	M10x1,25	10,25	13,0	80060

Ağır İş Serisi TNHM İki Tırnaklı İnsertler

İç Çap d1	Dış Çap D	Sipariş Kodu	L ± 0,25	D ₂ Matkap Çapı	D ₃ 6H	D ₄ Havşa Çapı	T Min.	Turkcoil SiparişKodu
M5	M10x1,25	TNHM 5x0,8	10,0	8,8	M10x1,25	10,25	13,0	80051
M6	M12x1,25	TNHM 6x1	12,0	10,8	M12x1,25	12,25	15,5	80061

36

TürkCoil
HELİKOİL & İNSÖRTLER

www.turkcoil.com

www.turkcoil.com

MERKEZ:
100. Yıl Bulvarı Ahi Evran Cad. No: 85 Ostim Ankara / TÜRKİYE
Tel: +90 312 354 43 91 - 354 32 62 Faks: +90 312 385 56 34
E-posta: merkez@akifsan.com

ŞUBE:
Melih Gökçek Bulvarı 1445. Sok. No: 10 İvogsan Ankara / TÜRKİYE
Tel: +90 312 395 16 18 - 395 16 01 Faks: +90 312 395 75 15
E-posta: sube@akifsan.com